



DYNACO D-651

ALL WEATHER

Push-Pull
gear driven technology



porte extérieure

www.dynacodoor.com



DYNACO D-651 ALL WEATHER

La Dynaco D-651 All Weather est spécifiquement développée pour les applications extérieures de taille moyenne à usage intensif et soumise à de fortes pressions de vent. Elle protège votre environnement contre le vent, la pluie, la neige, la poussière et les températures extrêmes. Sa vitesse d'ouverture et son étanchéité supérieure améliorent votre trafic et augmentent le confort du personnel, le contrôle de l'environnement et les économies sur les frais d'énergie. Autoréparable, la Dynaco D-651 All Weather se réinsère automatiquement après collision du tablier. Des caractéristiques spéciales pour faciliter l'installation et la maintenance réduisent le coût d'exploitation, tandis que l'encombrement réduit permet une utilisation maximale de l'espace disponible. La conception spéciale du système d'entraînement et du bloc de réintroduction réduit le bruit de fonctionnement, augmentant ainsi le confort d'utilisation.

- **VITESSE D'OUVERTURE ULTRA ÉLEVÉE:**
Jusque 3,6 m/s, suivant les dimensions.
Vitesse de fermeture: 1,2 m/s.
- **TECHNOLOGIE BREVETÉE "PUSH-PULL":**
Système d'entraînement unique.
- **ÉTANCHÉITÉ SUPÉRIEURE, RÉSISTANT AU VENT:**
Glissières brevetées. Sans latte ni brosse.
Jusque classe 5 de résistance au vent.
- **ACCIDENTABLE SANS DÉGÂT, AUTORÉPARABLE SANS INTERVENTION:**
Le tablier se réinsère automatiquement après collision.
Sans frais de réparation ni interruption de production.
- **SÉCURITÉ DES UTILISATEURS:**
Tablier flexible sans élément rigide.
- **CONFORT D'USAGE:**
Détecteur DYNACO de bas de porte sans fil.
- **SYSTÈME D'ENTRAÎNEMENT AVANCÉ:**
Moteur piloté par un variateur de fréquence et codeur absolu pour fonctionnement aisé et fiable.
Peu d'éléments d'usure.
- **COFFRET DYNALOGIC:**
Coffret à autodiagnostic, simple à utiliser.
- **CONFORME EN13241-1**

Maintenance facile

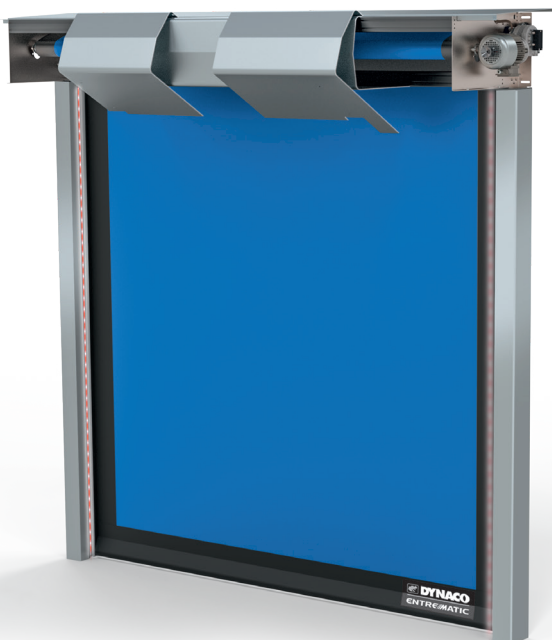

Technologie d'entraînement "PUSH-PULL"^{PT}

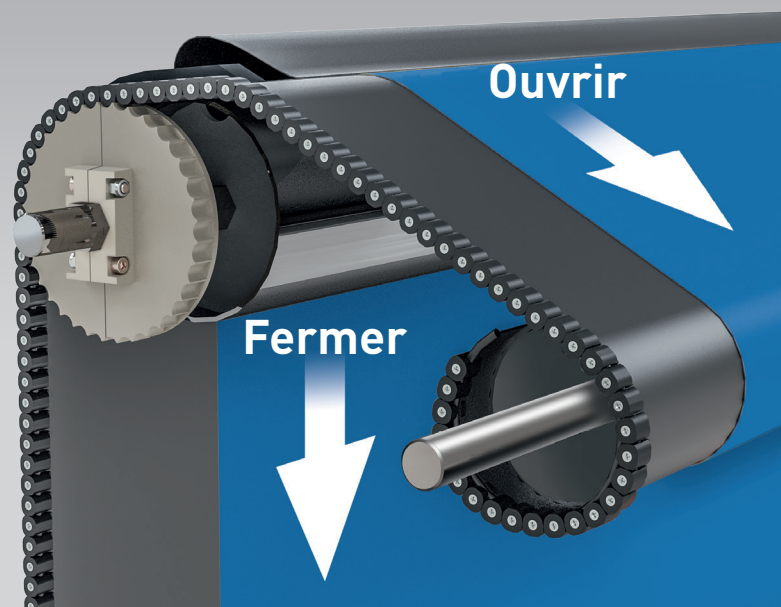











NORMES EN13241-1			
Norme	Réf.	Test suiv.	Résultat
Étanchéité à l'eau	EN 12425	EN 12489	Classe 3
Pression de vent	EN 12424	EN 12444	Classe 4*
Perméabilité à l'air	EN 12426	EN 12427	Classe 1**
Sécurité d'ouverture	EN 12453	EN 12445	Conforme
Résistance mécanique	EN 12604	EN 12605	Conforme
Forces opératoires	EN 12604	EN 12605	Conforme
Transmission thermique	EN 12428	EN 12428	6,02 W/m²K
Performance (cycles)	EN 12604	EN 12605	2.000.000

* la classe indiquée pour la résistance au vent est valable pour les dimensions maximales. Pour des portes jusque L 5.000mm x H 5.500mm: classe 5.

** Valable pour une porte de 3500 x 3500mm

CARACTÉRISTIQUES	
Dimensions max.	L 5.500 mm x H 5.500 mm
Vitesse d'ouverture Vitesse fermeture	Jusqu'à 3,6 m/s 1,2 m/s
Structure	Acier galvanisé: 100 x 40 x 3 mm Option: acier inoxydable
Tambour	Acier -1 tambour Ø 140 x 3 mm et 1 tambour Ø 102 x 2 mm.
Glissières	Polyéthylène renforcé (PE-UHMW 1000) sur ressorts. Glissières renforcées sur toute la hauteur.
Moteur	4 pôles, sans frein. Puissance: 1,5 kW Degré de protection: IP 65
Coffret de commande	DYNALOGIC équipé de: disjoncteur, sectionneur général, temporisation réglable, bouton poussoir ouverture-reset et arrêt d'urgence. Indice de protection: IP54. Variateur de fréquence.
Détecteurs standard	Barrage infrarouge: 300 mm du sol. Barre palpeuse sans fil.(WDD)
Alimentation Fréquence	Monophasé 230V - 16 A Fréquence: 50-60 Hz
Température d'utilisation conseillée	-15°C jusque +50°C (pas pour applications frigorifiques)
Couleurs comparables à:	Jaune RAL1003  Vert RAL6005  Orange RAL2004  Gris RAL7035  Rouge RAL3000  Blanc RAL9010  Bleu RAL5002  Noir RAL9005 
(Déviation possible. Des échantillons sont disponibles sur demande)	

Glissières renforcées

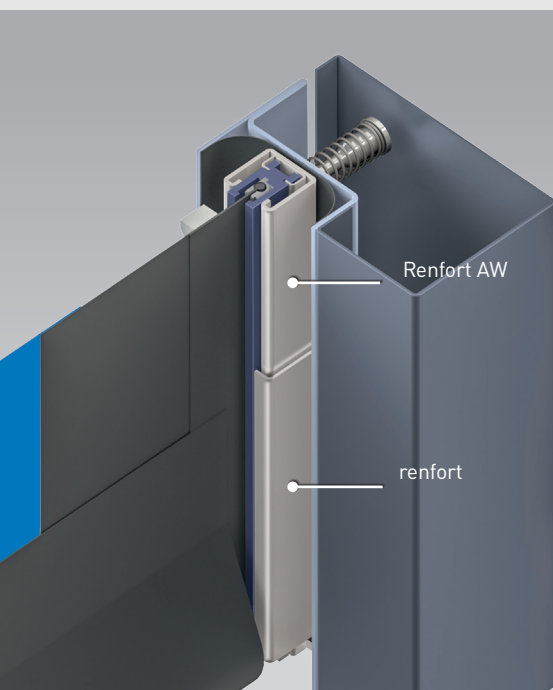

Vue de la glissière et du cordon d'entraînement latéral

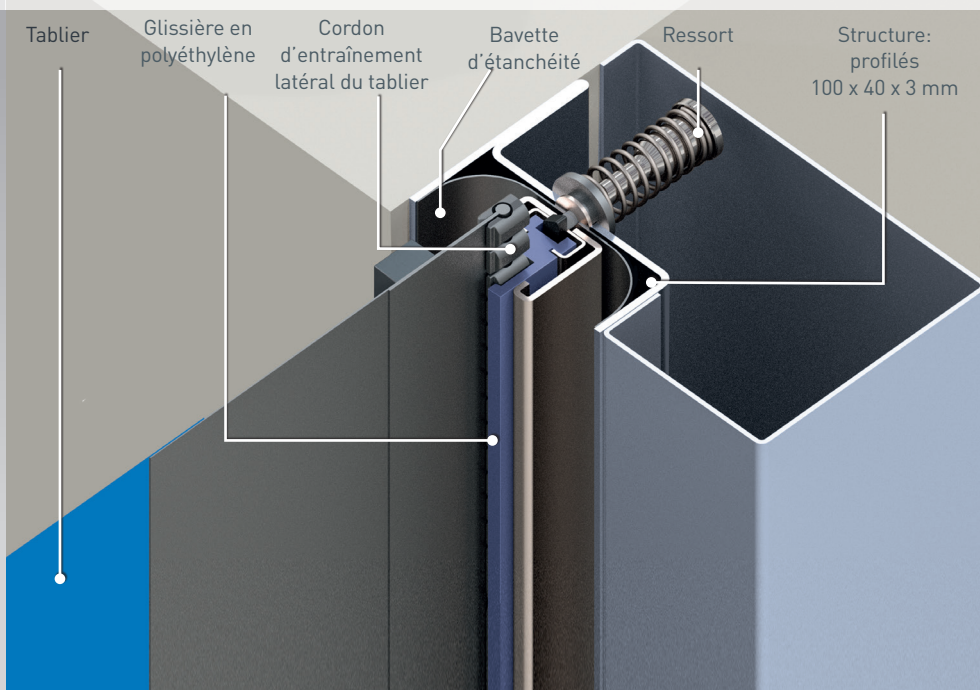

Dimensions et exigences d'installation Dynaco D-651 All Weather

$H \leq 4000$ mm

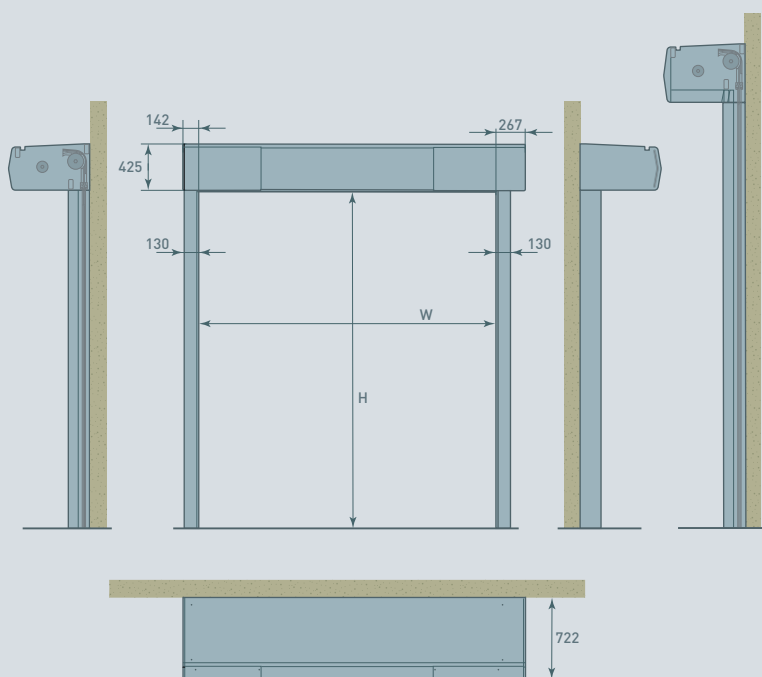

$H > 4000$ mm

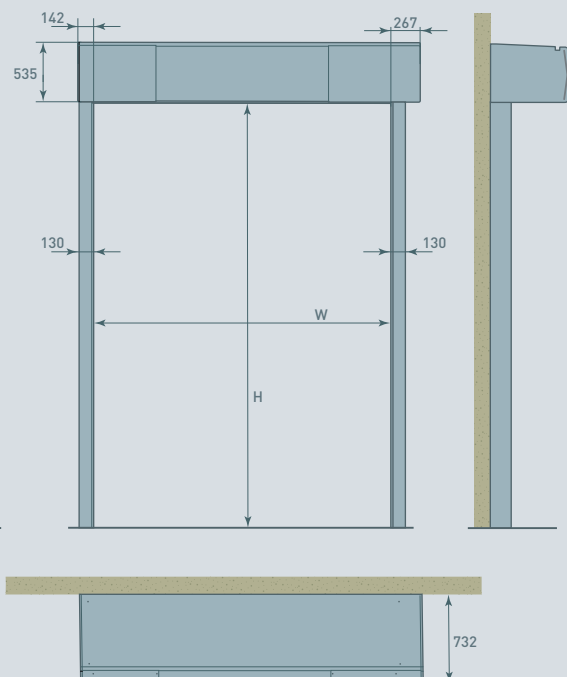

Toutes les mesures sont nettes: il y a lieu d'ajouter les espaces nécessaires pour le montage et la maintenance.

REMARQUE: en fonction de l'analyse de risque de l'environnement, des boutons poussoirs, détecteurs et capotages additionnels peuvent être nécessaires.



Portes industrielles

bauteil AG

Ch. de L'Orgevaux 3
CH-1053 Cugy

Tél. 021 905 19 52
Fax 021 905 31 01
www.bauteil-fr.ch
info@bauteil.ch