



Tiefgaragenrollgitter



Rollgitter Alu 400V „Typ Tiefgarage“

Behang: Rautenförmiges Gitterprofil mit geradem Zwischenstab; bestehend aus stranggepressten Flachrundstäben (AlMgSi 0,5) mit einem Querschnitt von 12x7 mm. Die gekanteten Stäbe werden mittels je zweier Clipse an ihren Berührungspunkten gelenkartig zusammengehalten. Den unteren Abschluss bildet eine stranggepresste Endschiene, welche zugleich als Trägerschiene für die Elektrokontakteleiste dient.

Die komplette Unterkonstruktion ist standardmäßig verschraubt; sämtliche Komponenten der Unterkonstruktion sind aus feuerverzinktem Stahlblech gefertigt, ausgenommen einer mehrfach schutzgrundierten Wickelwelle sowie der in die Montagezargen integrierten Führungsschienen aus stranggepresstem Aluminium. Die Führungsschienen sind mit je zwei Kunststoffgleitleisten ausgeführt. Eigens für die Rollgitter ist eine **Auszugsicherung** vorgesehen. An den Rollgitterenden werden in regelmäßigen Abständen Sicherheitsrollen montiert, die sich unter Zug hinter der Führungsschiene verhaken.

Robuster 400V Aufsteckantrieb mit Tiefgaragensteuerung

Tiefgaragensteuerung mit automatischer Schließung sowie Rotampelsteuerung einschließlich Vorwarnung.

Wahlweise Gegenverkehrssteuerung. Inkl. 2 programmierbare Zusatzendschalter

Sicherheitselemente: Sicherheitskontakteleiste (OPO) an Torunterkante, 2 Einzugsicherungen und eine Lichtschranke sind schon als Standard eingebaut. Bis Torhöhe 2.5m inkl. Wickelballenverkleidung aus Stahlblech verzinkt.



Technische Daten

Maximale Torbreite	7' 500mm
Maximale Torhöhe	3' 500mm
(Sondergrößen auf Anfrage)	
Gewicht pro m ² (Behang)	6.5 Kg
Lüftungsquerschnitt	80%
Pulver und Eloxalbeschichtung	Ja, max. Breite 7m

Seitenplatzbedarf

Lagerseite	80/125mm
Motorseite	220/260mm

Sturzbedarf

Höhe <2800mm	350mm
Höhe >2800mm	400mm

Standard ab 4m Breite mit Auszugsicherung

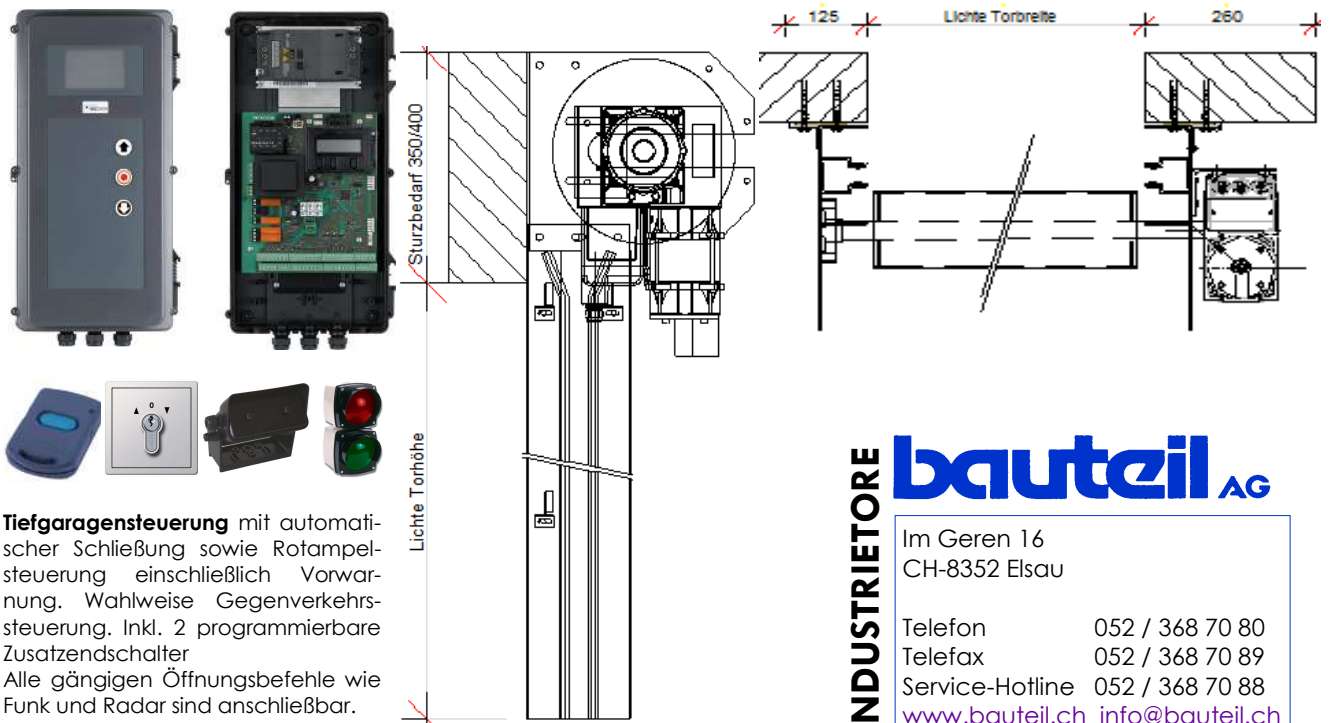

Tiefgaragensteuerung mit automatischer Schließung sowie Rotampelsteuerung einschließlich Vorwarnung. Wahlweise Gegenverkehrssteuerung. Inkl. 2 programmierbare Zusatzendschalter
Alle gängigen Öffnungsbefehle wie Funk und Radar sind anschließbar.

INDUSTRIETORE **bauteil** AG
Im Geren 16
CH-8352 Elsau
Telefon 052 / 368 70 80
Telefax 052 / 368 70 89
Service-Hotline 052 / 368 70 88
www.bauteil.ch info@bauteil.ch